

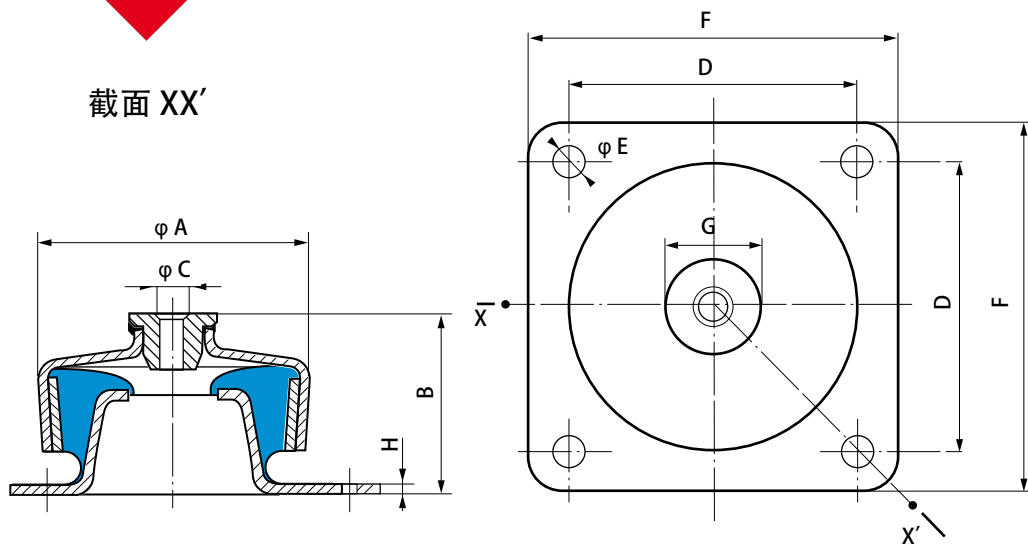

S.C.P. MOUNTING

固有频率: (1)
9 - 15 Hz

截面 XX'



尺寸

产品型号	φA (mm)	B (mm)	φC (mm)	D (mm)	φE (mm)	F (mm)	G (mm)	H (mm)
530120	74	53	10	72	9	90	32	3
530220	92	63	12	90	11	114	36	3
530420	124	94	16	114	13	144	60	4

运行特征

产品型号	硬度 45		硬度 60		硬度 75		重量 (g)
	荷载 (daN)	形变量 (mm)	荷载 (daN)	形变量 (mm)	荷载 (daN)	形变量 (mm)	
530120	70	3	120	2,5	175	2	580
530220	140	4	200	3	300	2,5	1000
530420	300	5	500	5	800	4	2550

(1)最大或最小载荷下的固有频率: 参见运行参数。